



MACHINE DE DECOUPE PAR JET D'EAU ABRASIF DE PRECISION

Caractéristiques techniques de l'équipement

55100



OMAX® 55100 Centre de découpe jet d'eau

Machine performante d'usinage de précision : des prototypes aux séries jusqu'à 2.5mx1.3m

Le centre de découpe jet d'eau modèle 55100 permet de découper des pièces complexes dans la plupart des matériaux : métal, plastique, verre, céramique et matériaux composites, directement à partir d'un dessin CAO ou d'un fichier .DXF.

Ce modèle convient parfaitement à production de pièces avec des temps de cycle courts, la production en flux tendu, l'usinage et le développement de prototypes. Le fait qu'il ne soit pas nécessaire de changer d'outils ou d'utiliser des systèmes de fixation complexes réduit le temps d'installation d'au moins 50%.

55100

Fonctionnalités Standards

- Le logiciel OMAX Intelli-MAX® offre des vitesses de coupe moyennes supérieure et une plus grande précision avec des mises à jour gratuite tout au long de la vie de la machine.
- Axes X-Y de précision fixés rigides à la table de découpe
- Guidage linéaire précontraints et vis à billes de précision.
- Axe Z motorisé et programmable avec la tête de précision OMAX MAXJET® 5i.
- Tuyauterie HP à compas
- Protection des composants contre l'eau, la poussière et les impuretés.
- Pompes effet direct à haut rendement disponibles en 30,40,50,60,80 et 100CV avec 3800 bar et 4100 bar de pression de service.
- Contrôle rapide du niveau de l'eau pour une découpe immergée propre et silencieuse.
- Alimentation d'abrasif depuis le grand réservoir jusqu'au distributeur fixé sur l'axe Z.
- Système de nettoyage du bac à vitesse variable « VS-SRS » pour une utilisation industrielle. (en option)
- Tilt-A-Jet® tête inclinable compense la dépouille de la découpe abrasive (en option)
- Livraison du système pré-assemblé testé en usine.

Avantages de la découpe par jet d'eau abrasif

- Découpe de pièces dans une grande variété de matériaux et d'épaisseurs.
- Pas d'affectation thermique sur les contours, ou de contrainte mécanique sur la pièce.
- Mise en œuvre rapide, sans changement d'outils.
- Maintien de pièces très simple.
- Contours lisses et satinés, pas de seconde passe de finition.
- Aucune utilisation (ou production) d'huiles, de liquides ou de gaz nocifs.
- Effectue la plupart des travaux en dessous de 80dbA en découpe immergée.

La Garantie Technologie OMAX vous donne droit, en tant que propriétaire, aux mises à jour gratuites du logiciel OMAX pour toute la durée de vie de la machine.



OMAX Centre de découpe jet d'eau 55100

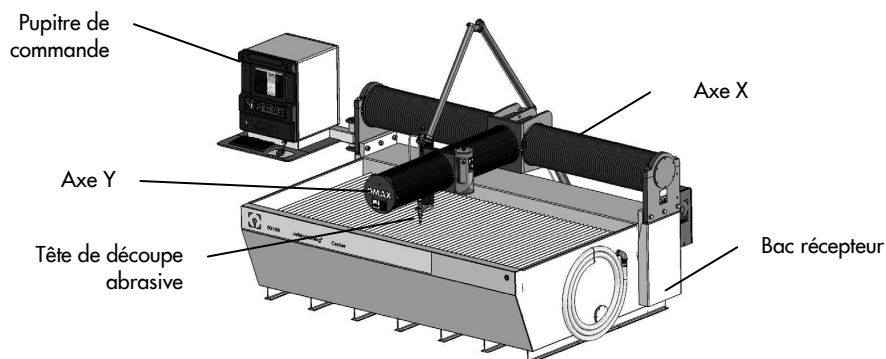

Dimensions de la machine

Encombrement	4600 mm x 2440 mm
Poids (à vide)	3 611 Kg
Hauteur	3 050 mm
Poids en service	9 592 Kg (avec le bac rempli d'eau)

Enveloppe de travail

Course X-Y	2 540 mm x 1 397 mm
Dimensions de la table	3 200 mm x 1 650 mm
Lattes de soutien du matériau	: acier galvanisé
Charge maximale supportée	: 1 950 kG/m ²

(Les accessoires optionnels peuvent réduire les courses. Contacter OMAX pour information).

Ordinateur du pupitre de commande

Matériel	PC
Logiciel de commande	Le système CAO/FAO utilise directement les fichiers .DXF

Dispositif d'entraînement

- Boucle fermée, entraînement numérique
- Servomoteurs brushless
- Vis à billes précontraintes, recirculation de billes
- Guidages linéaires avec rails de précision renforcés
- Poutre axe Y en porte à faux sur poutre axe X encastrée

Précision de mouvements à 21°C

Positionnement Ball Bar à vitesse	
Maxi de traversée	± 0.08 mm
Répétabilité	± 0.025 mm
Orthogonalité des axes	0.17 mm/m
Rectitude	0.25 mm/m
Jeu (avant/arrière)	0.018 mm

Vitesse

- 4 572 mm/mn en vitesse standard

Requis électriques

- 3 phases+neutre 380-400 VAC ±10%, 50-60 Hz
- (Remarque: Contactez OMAX pour les requis détaillés des infrastructures. Les pompes sont fabriquées pour répondre aux spécifications UL et CE.)

Pompes disponibles

- Modèle EnduroMAX 3060 30 CV à 4100 bar
- Modèle EnduroMAX4060 40 CV à 4100 bar
- Modèle EnduroMAX5060 50 CV à 4100 bar

Niveau sonore

- Moins de 80 décibels (dba) en découpe immergée.

Note: Les spécifications sont sujettes à modification sans préavis.

Accessoires en option

- Pompe effet direct EnduroMAX™ P3060V, P4060V, ou P5060V
- Ensemble DualPUMP (deux EnduroMAX)
- Compensateur de dépouille Tilt-A-Jet® pour des pièces sans dépouille
- SRS à vitesse variable (VS-SRS)
- Suiveur de profil avec détection de collision (CSTF)
- Tête de perçage pneumatique en axe Z
- Positionnement optique de précision POL
- Tête de découpe OMAX MAXJET® 5 Minijet
- Tête de découpe eau pure MAXJET® 5 pour découpe de matériaux tendres
- Tête inclinable manuelle
- Axe Rotatif
- Kit découpe pierres
- Bac de décantation
- Brique en polypropylène nid d'abeille pour le support de matériaux fragiles
- Plaques protection du bac de réception
- Kit traitement eau et air
- Kit revêtement bac Inox
- Distributeur abrasif grande capacité

A propos d'OMAX

OMAX est expert dans la conception de systèmes de découpe jet d'eau de haute précision. Le logiciel OMAX permet de produire des pièces de précision, rapidement et à moindre coût.

La découpe jet d'eau permet de produire très rapidement des pièces en petites séries, en flux tendu, ou des prototypes. Pas de changement d'outils ou de bridage complexe : le temps de mise en œuvre est de moitié.

Pour plus d'informations sur les produits et accessoires OMAX appelez au numéro ci-dessous ou connectez-vous sur :

<http://www.omaxwaterjets.net/fr>

Ou

<http://www.omax.com/>



OMAX Corporation

21409 72nd Ave South, Kent, WA 98032
253-872-2300 tel 253-872-6190